

Adam Wojciechowski
Instytut Logistyki i Magazynowania

Terminologia a praktyka dnia codziennego (cz. 4)

Dalsza obserwacja życia codziennego w obszarze logistyki pozwoliła zauważyć, że bardzo słabo znane jest również prawidłowe nazewnictwo odnoszące się do innych urządzeń, wykorzystywanych przy realizacji określonych prac. Fakt ten stał się podstawą do wznowienia i kontynuacji wcześniej opublikowanego cyklu artykułów na temat terminologii i prawidłowego nazewnictwa. Tym razem pragnę skoncentrować się na przedstawieniu poprawnego nazewnictwa wózków jezdniowych, szeroko stosowanych w pracach transportowych. W zależności od sposobu obsługi, wózki jezdniowe dzieli się na obsługiwane ręcznie oraz napędzane.

Zgodnie z normą PN-77/M-78101 *Wózki jezdniowe ręczne i doczepne*.

Podział, określenia i symbole, w zależności od głównych cech eksploatacyjnych, różni się następujące typy wózków jezdniowych ręcznych (w terminologii angielskiej nazywanych *rider trucks*):

- Naładowne, w terminologii angielskiej nazywane *pedestrian propeller platform truck*



Rys. 1. Wózek jezdniowy ręczny taczkowy (z ang. two-wheeled truck). Źródło: Materiały informacyjne firmy Kaiser+Kraft.

lub *hand platform truck*, a wśród nich odmiany wynikające z cech konstrukcyjnych:

- taczkowe – z ang. w zależności od budowy nazywane *wheelbarrows* lub *two-wheeled trucks* (rys. 1)

Rys. 2. Wózek jezdniowy ręczny platformowy (z ang. *pedestrian propeller platform truck* lub *hand platform truck*). Źródło: Materiały informacyjne firmy Kaiser+Kraft.



- platformowe – z ang. *pedestrian propeller platform trucks* lub *hand platform trucks* (rys. 2)

- ramowe – z ang. *pedestrian propeller frame trucks* lub *hand frame trucks* (rys. 3)



Rys. 3. Wózek jezdniowy ręczny ramowy (z ang. *pedestrian propeller frame truck* lub *hand frame truck*). Źródło: Materiały informacyjne firmy Kaiser+Kraft.

- specjalizowane (rys. 4)

- unoszące, w terminologii angielskiej nazywane *rider pallet trucks*, a wśród nich odmiany wynikające z cech konstrukcyjnych:

- półwózki (rys. 5)

- platformowe – z ang. *platform pallet trucks* (rys. 6)

- ramowe – z ang. *frame pallet trucks* (rys. 7)

- widłowe – z ang. *fork pallet trucks* (rys. 8)

- specjalizowane (rys. 9).

- podnośnikowe, w terminologii angielskiej nazywane *pedestrian propeller sta-*



Rys. 4. Wózek jezdniowy ręczny specjalizowany. Źródło: Materiały informacyjne firmy Kaiser+Kraft.

Rys. 5. Wózek jezdniowy ręczny unoszący – półwózek. Źródło: Materiały informacyjne firmy Kaiser+Kraft.



Rys. 6. Wózki jezdniowe ręczne unoszące platformowe (z ang. *fork pallet truck*). Źródło: Fot. własna.

Rys. 7. Wózek jezdniowy ręczny unoszący ramowy (z ang. *frame pallet truck*). Źródło: Opracowanie własne na podstawie PN-74/M-78071.

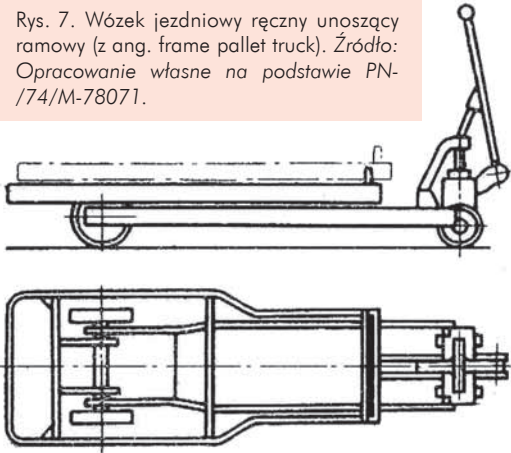

Rys. 8. Wózek jezdniowy ręczny unoszący widłowy (z ang. *platform pallet truck*). Źródło: Materiały informacyjne firmy Kaiser+Kraft.

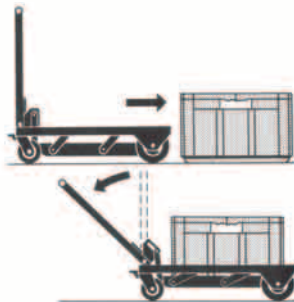

Rys. 9. Wózek jezdniowy ręczny unoszący specjalizowany. Źródło: Materiały informacyjne firmy SSI Schäfer.



Rys. 10. Wózek jezdniowy ręczny podnośnikowy platformowy (z ang. *platform pedestrian propeller stacking truck*). Źródło: Materiały informacyjne firmy Kaiser+Kraft.

Rys. 11. Wózek jezdniowy ręczny podnośnikowy ramowy (z ang. *frame pedestrian propeller stacking truck*). Źródło: Opracowanie własne w oparciu o materiały informacyjne firmy Kaiser+Kraft.

Rys. 12. Wózek jezdniowy ręczny podnośnikowy widłowy (z ang. *pallet pedestrian propeller stacking truck*). Źródło: Materiały informacyjne firmy Kaiser+Kraft.



Rys. 13. Wózek jezdniowy ręczny podnośnikowy specjalizowany (z ang. *specialized pedestrian propeller stacking truck*). Źródło: Materiały informacyjne firmy Kaiser+Kraft.

cking trucks lub *hand lift trucks*, a wśród nich odmiany wynikające z cech konstrukcyjnych:

- platformowe – z ang. *platform pedestrian propeller stacking trucks* (rys. 10)
- ramowe – z ang. *frame pedestrian propeller stacking trucks* (rys. 11)
- widłowe – z ang. *pallet pedestrian propeller stacking trucks* (rys. 12)
- specjalizowane – z ang. *specialized pedestrian propeller stacking trucks* (rys. 13).

Kolejna część artykułu poświęcona zostanie nazewnictwu wózków jezdniowych napędzanych, które są powszechnie stosowane podczas procesów transportowych realizowanych na różnych etapach procesów logistycznych.

LITERATURA:

- [1] Słownik terminologii logistycznej, Praca zbiorowa, Biblioteka Logistyka, Poznań 2006
- [2] Słownik naukowo-techniczny polsko-angielski, red. M. Skrzyńska i T. Jaworska, wyd. 8, WN-T, Warszawa 1999
- [3] PN-77/M-78101 Wózki jezdniowe ręczne i doczepne. Podział, określenia i symbole.

IPK Doradztwo Personalne poszukuje dla swojego klienta
Pracownik Magazynu
<http://www.jobpilot.pl/misc/adframe/jobpilot/7d6/23/1690565.htm>

R E K L A M A



NTPP SP. Z O. O. OFERUJE POWIERZCHNIĘ MAGAZYNOWO - PRODUKCYJNĄ W NOWOPOWSTAŁYM PARKU TECHNOLOGICZNYM W ŻŁOTNIKACH POD POZNAŃMIEM

OFERUJEMY:

- OGÓLNA POWIERZCHNIĘ 12,2 TYS. M²
- MOŻLIWOŚĆ INDYWIDUALNEGO DOSTOSOWANIA OBIEKTÓW DO POTRZEB KLIENTA
- KRÓTKI OKRES REALIZACJI
- MOŻLIWOŚĆ ZAWIERANIA DŁUGOTERMINOWYCH UMÓW NAJMU
- KORZYSTNE WARUNKI CENOWE

ZAPRASZAMY DO WSPÓŁPRACY PRZEDĘ WSZYSTKIM FIRMY ZAINTERESOWANE WYNAJEMEM DUŻYCH POWIERZCHNI

KONTAKT: Lucyna Pieterek 504 139 724/ 061 822 19 49
www.ntpp.pl