

Adam Wojciechowski  
Instytut Logistyki i Magazynowania

## Terminologia a praktyka dnia codziennego (cz. 6)

Ta część artykułu poświęcona zostanie nazewnictwu wózków jezdniowych napędzanych podnośnikowych, również powszechnie stosowanych na różnych etapach procesów logistycznych. Zgodnie z normą PN-ISO 5053: 1999 *Wózki jezdniowe napędzane. Terminologia*, wózki jezdniowe napędzane podnośnikowe, obok unoszących, zaliczane są do wózków podnoszących.

Wśród wózków jezdniowych napędzanych podnośnikowych wyróżnić można:

- wózki podnośnikowe czołowe z widłami, które mogą być zastąpione innym osprzętem, w terminologii angielskiej



Rys. 1. Wózek podnośnikowy czołowy widłowy (ang. counterbalanced lift truck). Źródło: materiały informacyjne firmy LINDE.



Rys. 2. Wózek podnośnikowy z masztem wewnętrznym nie obejmującym ładunku, w wysuwym masztem (ang. reach truck with retractable mast). Źródło: materiały informacyjne firmy STILL.



Rys. 3. Wózek podnośnikowy z masztem wewnętrznym nie obejmującym ładunku, w wysuwnej karetką (ang. reach truck with fork arm carriage). Źródło: materiały informacyjne firmy LINDE.

nazywane *counterbalanced lift truck* (rysunek 1)

- wózki podnośnikowe z masztem wewnętrznym nie obejmujące ładunku:
  - z wysuwym masztem, w terminologii angielskiej nazywane *reach truck with retractable mast* (rysunek 2),
  - z wysuwną karetką, w terminologii angielskiej nazywane *reach truck with*



Rys. 4. Wózek podnośnikowy z masztem wewnętrznym obejmującym ładunek prowadzony (ang. straddle truck). Źródło: materiały informacyjne firmy LINDE.



Rys. 5. Wózek podnośnikowy widłowy z masztem wewnętrznym (ang. pallet-stacking truck). Źródło: materiały informacyjne firmy JUNGHEINRICH.

*fork arm carriage* (rysunek 3),

- wózki podnośnikowe z masztem wewnętrznym obejmujące ładunek (z masztem stałym), w terminologii angielskiej nazywane *straddle truck* (rysunek 4)
- wózki podnośnikowe widłowe z masztem wewnętrznym, w terminologii angielskiej nazywane *pallet-stacking truck* (rysunek 5)
- wózki podnośnikowe platformowe z masztem wewnętrznym, w terminologii angielskiej nazywane *platform truck* (rysunek 6)

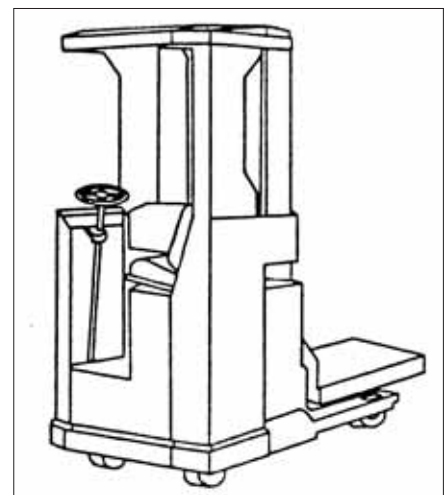

Rys. 6. Wózek podnośnikowy platformowy z masztem wewnętrznym (ang. platform truck). Źródło: PN-ISO 5053: 1999.

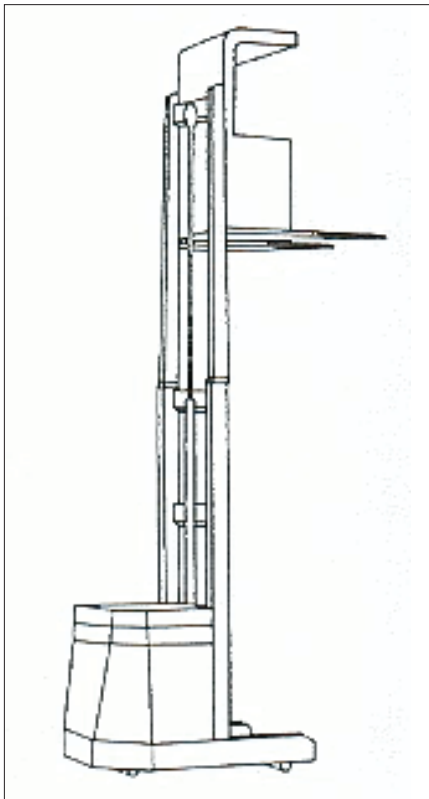

Rys. 7. Wózek podnośnikowy z operatorem podnoszonym wraz z ładunkiem (ang. truck with elevatable operating position). Źródło: PN-ISO 5053: 1999.

- wózki podnośnikowe z operatorem podnoszonym wraz z ładunkiem, w terminologii angielskiej nazywane *truck with elevatable operating position* (rysunek 7)
- wózki podnośnikowe boczne (podnoszące tylko z jednego boku), w terminologii angielskiej nazywane *side-loading truck (one side only)* (rysunek 8)
- wózki podnośnikowe czołowe boczne (podnoszące z obu boków), w terminologii angielskiej nazywane *lateral stacking truck (both sides)*
- wózki podnośnikowe czołowo – boczne, w terminologii angielskiej nazywane *lateral and front stacking truck* (rysunek 9)



Rys. 9. Wózek podnośnikowy czołowo-boczny (ang. lateral and front stacking truck). Źródło: materiały informacyjne firmy JUNGHEINRICH.

- wózki podnośnikowe bramowe, w terminologii angielskiej nazywane *stacking high-lift straddle carrier* (rysunek 10)

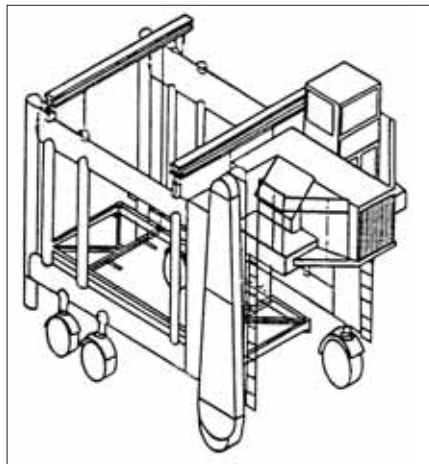

Rys. 10. Wózek podnośnikowy bramowy (ang. stacking high-lift straddle carrier). Źródło: PN-ISO 5053: 1999.



Rys. 11. Wózek podnośnikowy czołowy terenowy (ang. rough terrain truck). Źródło: materiały informacyjne producenta.

- wózki podnośnikowe czołowe terenowe, w terminologii angielskiej nazywane *rough terrain truck* (rysunek 11). Wymieniając wózki podnośnikowe nie można pominąć wózków podnośnikowych kompletacyjnych, w terminologii angielskiej nazywanych *order picking truck* (rysunek 12).

Porównując przedstawione nazewnictwo polsko- i anglojęzyczne, określone w normach zastosowanych przez dostawców wózków jezdniowych, da się zauważyć liczne rozbieżności oraz brak znajomości i stosowania prawidłowego nazewnictwa, co w konsekwencji może prowadzić do pewnych nieporozumień.

#### LITERATURA:

- [1] Słownik terminologii logistycznej, Praca zbiorowa, ILiM, Poznań 2006
- [2] Słownik naukowo-techniczny polsko-angielski, red. M. Skrzyńska i T. Jaworska, wyd. 8, WN-T, Warszawa 1999
- [3] PN-ISO 5053: 1999 Wózki jezdniowe napędzane. Terminologia
- [4] PN-77/M-78100 Wózki jezdniowe napędzane. Podział, określenia i symbole



Rys. 8. Wózek podnośnikowy boczny (podnoszący tylko z jednego boku) (ang. side-loading truck (one side only)). Źródło: materiały informacyjne firmy HUBTEX.



Rys. 12. Wózek podnośnikowy kompletacyjny (ang. order picking truck). Źródło: materiały informacyjne firmy LINDE.